

JANOME

Máquina overlock 793PG

Características:

- Diseño y Tecnología Japonesa.
- Máquina overlock.
- Modelo 793PG.
- Estructura interior totalmente metálica.
- Largo de puntada regulable hasta 4 mm.
- Cose con 3 y 4 hilos.
- Sistema de arrastre diferencial para coser todo tipo de telas.
- Velocidad de costura desde 1300 a 1500 puntadas por minuto.
- Fácil enhebrado con guía de colores.
- Corta hilo manual a un costado de la máquina.
- Prénsatela automático para todo tipo de telas.
- Guía de costura.
- Doble altura del prénsatelas.
- Costura de seguridad sobre la costura overlock.
- Sistema R y S que permite realizar todo tipo de costuras. Costuras normales y rulet.
- Puntada rulet para terminaciones delicadas.
- Sistema de ajuste de ancho de corte.
- Sistemas de ajuste de tensión de hilo vertical para obtener buenas costuras.
- Trabaja de 8 a 10 horas.
- Gran cantidad de funciones con pies opcionales, pie para pegar perlas, elásticos, recogidos, acordonados, etc.
- Garantía de 24 meses.
- Manual de instrucción.
- Curso de uso y manejo gratis.



JANOME

Accesorios incluidos:

- Destornilladores.
- Pinza.
- Set de 5 agujas.



Kit de regalo

- Mesa de extensión.
- Caja porta pelusas.

JANOME

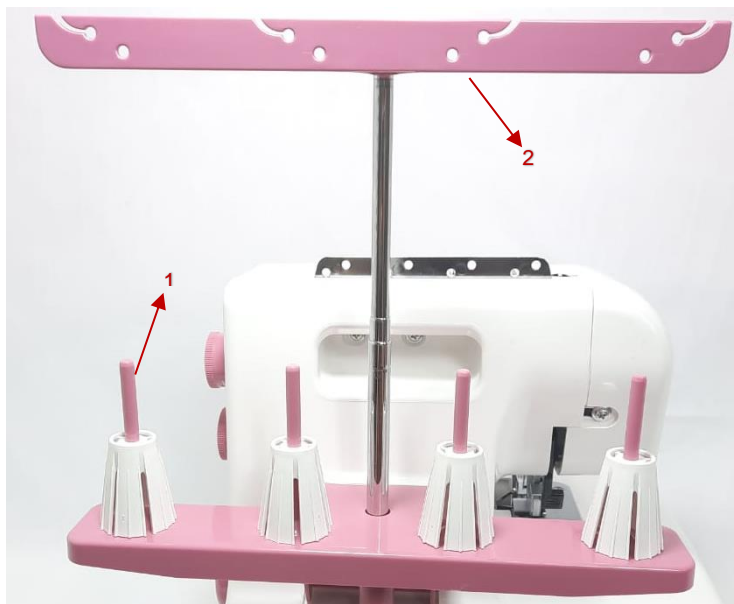

1. Porta cono

Base donde se colocan los conos de hilo.

2. Barra guía-hilos

Sostiene y guía los hilos para evitar que estos se enreden o que produzcan tirones.

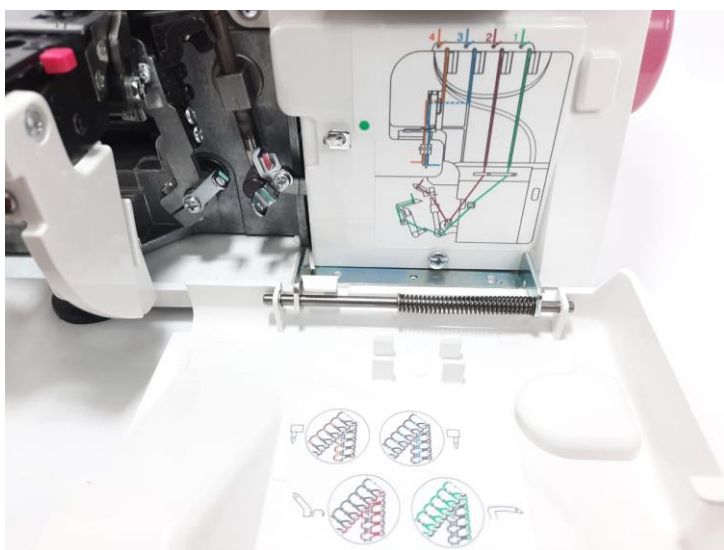

Guía de enhebrado.

Guía de colores que facilita el enhebrado de las 2 agujas, crochet superior y crochet inferior.

JANOME



1. Ajuste del largo de puntada

Se puede graduar el largo de puntada de 1 a 4 mm, la posición R es para el orillado fino (Rulet).

2. Ajuste del arrastre diferencial

Fuerza de los dientes para el arrastre de la tela dependiendo su grosor.

3. Ajuste de tensión de hilo superior

Se ajusta la tensión del hilo para darle más firmeza a la costura según el tipo de tela e hilo que se emplea.

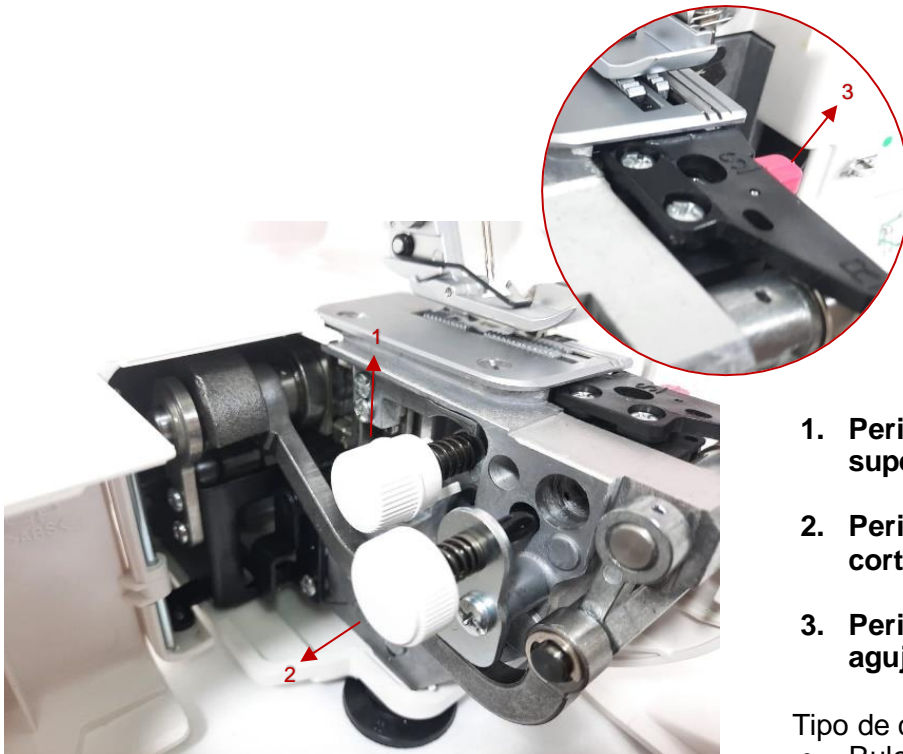

1. Perilla para bajar cuchillo superior.

2. Perilla para regular el ancho de corte.

3. Perilla para graduar la plancha aguja.

Tipo de costura:

- Rulet.
- Estándar.

JANOME



Numero de aguja

En las maquinas overlock solo se pueden ocupar agujas numero # 11 o #14.

- #11: telas delgadas
- #14: telas medianas o gruesas.

Corte de hilo

Cortador de hilo manual a un costado de la máquina.



Ajuste presión del prénsatela

No es necesario modificar la presión de prénsatela para costura normal.

- Telas pesadas: gire el tornillo a la izquierda.
- Telas livianas: gire el tornillo a la derecha.